



PL

CONTENITORE PALLETTIZZATO

AZZINI

PL CONTENITORE PALLETTIZZATO

Il contenitore pallettizzato PL è particolarmente indicato per il trasporto, lo stoccaggio e la movimentazione di tutti i liquidi alimentari o di altra natura che non siano soggetti a specifiche norme restrittive.

CARATTERISTICHE TECNICHE E COMPONENTI STANDARD

- Serbatoio in acciaio inox AISI 304 o 316 laminato a freddo
- Fondi stampati
- Boccaporto DN 400 con chiusura rapida a leva o a vite
- Bocchetto di scarico da 1"1/2 - 2" - 2"1/2 - 3"
- Gabbia modulare in acciaio zincato a caldo

ACCESSORI A RICHIESTA**

- Valvola inox a sfera o a farfalla
- Valvola di sicurezza a doppio effetto
- Agitatori

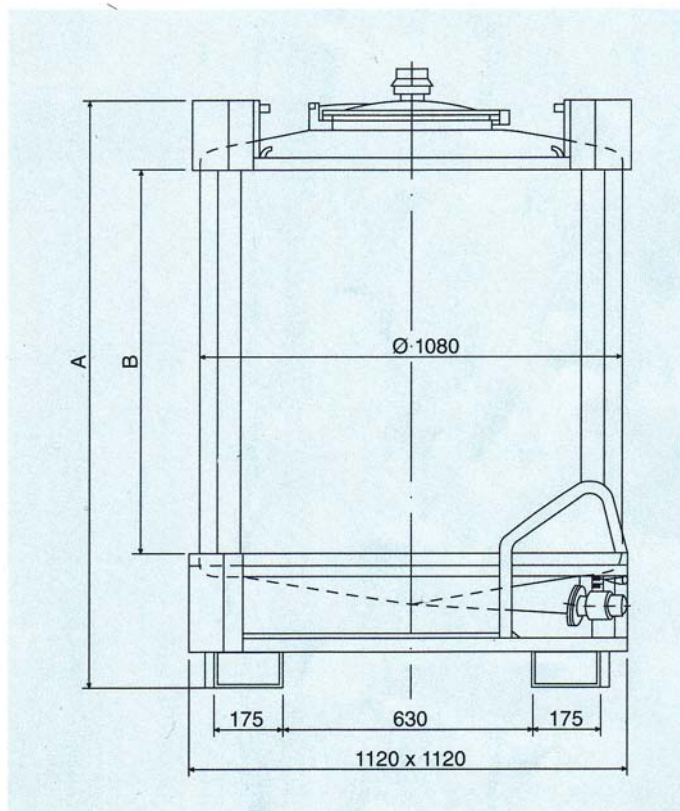

	PL 500	PL 750	PL 995	PL 1000	PL 1250
A	980	1230	1450	1480	1730
B	500	750	970	1000	1250
CAPACITÀ LT.	565	794	997	1023	1251
PESO Kg*	120	130	140	140	155

**Per la gamma completa di tutti gli accessori possibili vedere l'apposita scheda.

* Il peso è indicativo.

Tutte le informazioni della presente scheda non sono impegnative; eventuali variazioni possono essere da noi apportate senza alcun preavviso.